

Рождение и жизнь атомных ядер

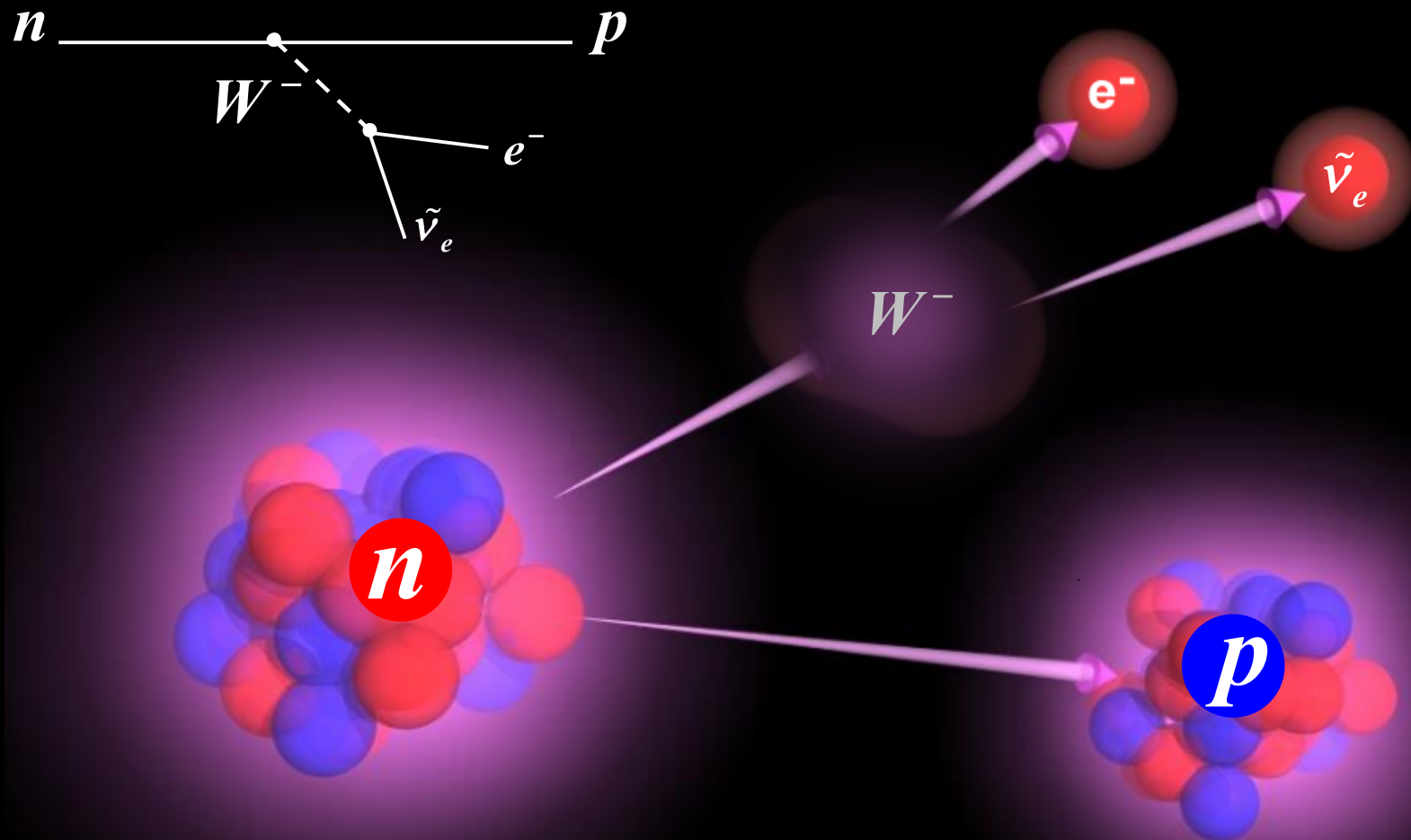

ЗВЕЗДНЫЙ НУКЛЕОСИНТЕЗ

Синтез ядер легче группы железа

Первичный нуклеосинтез

Модель Гамова

Все химические элементы образуются в момент Большого взрыва.

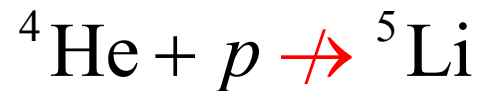
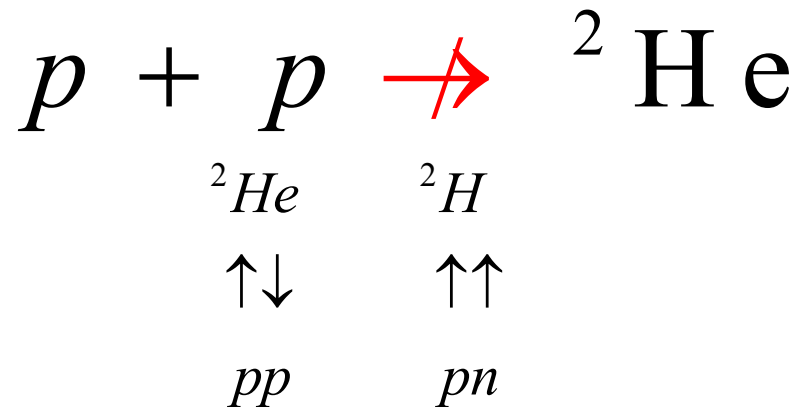

$$T_{1/2}({}^8\text{Be}) = 0,7 \cdot 10^{-16} \text{ c}$$



Г. Гамов
(1904-1968)

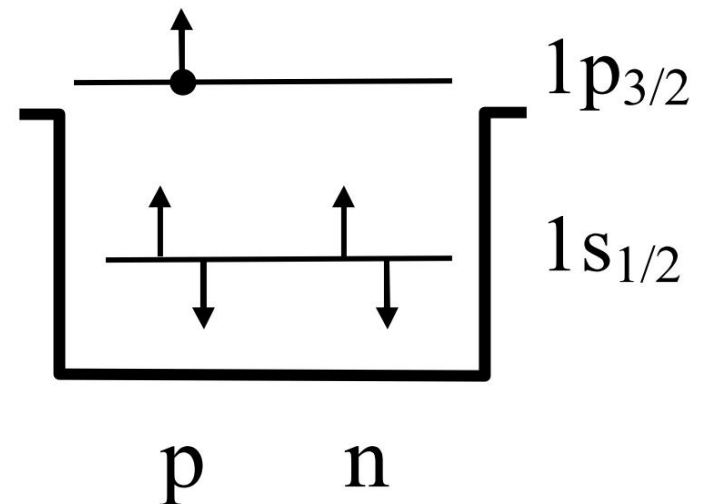

Образование легчайших ядер

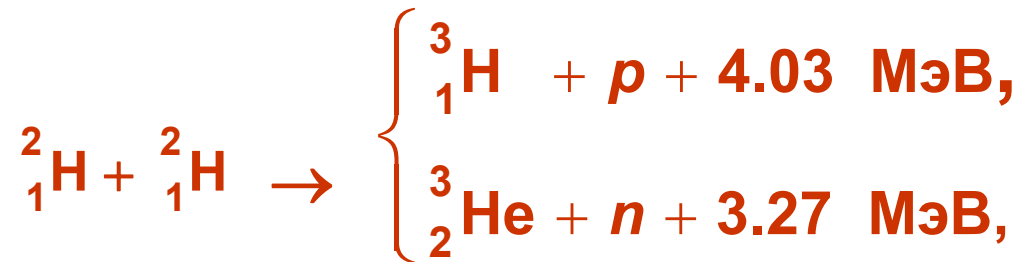
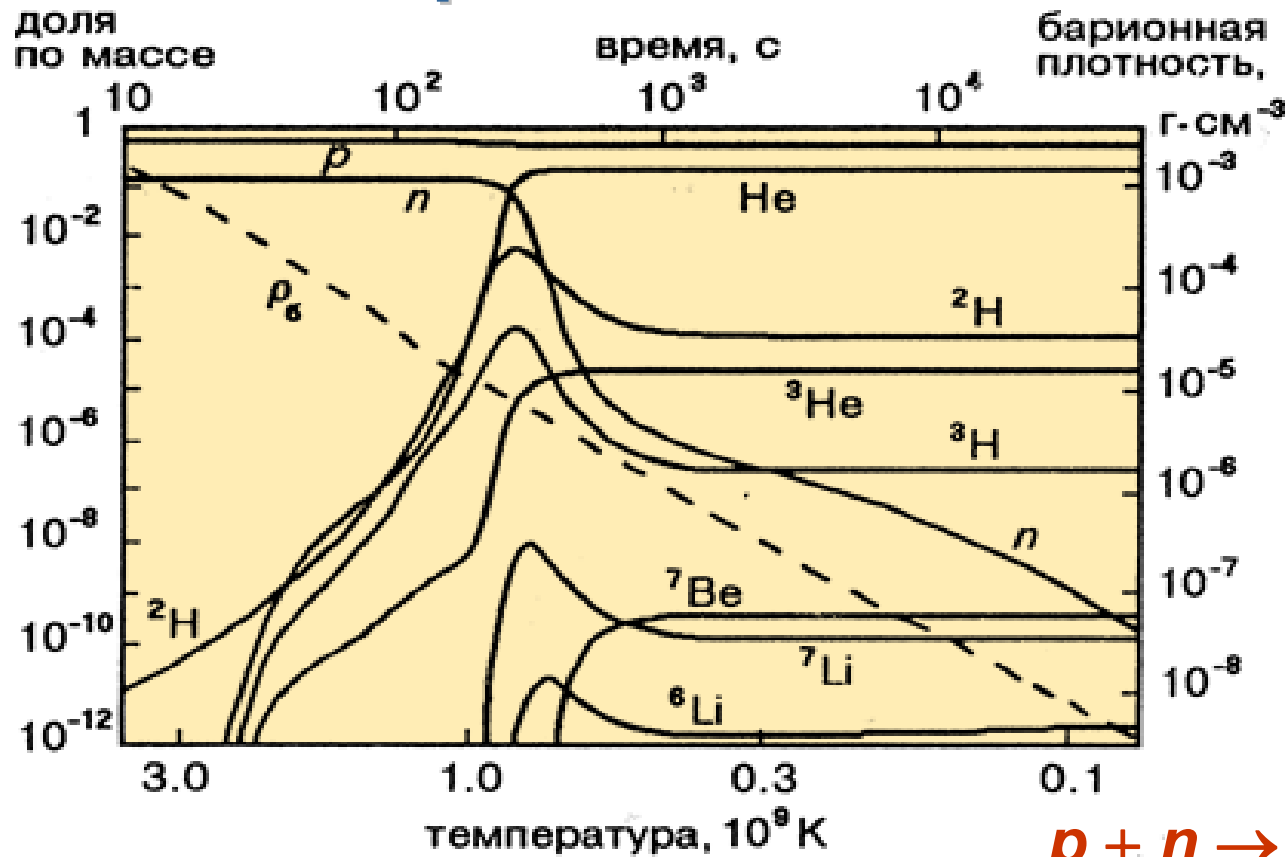

Распространенность нуклидов во Вселенной

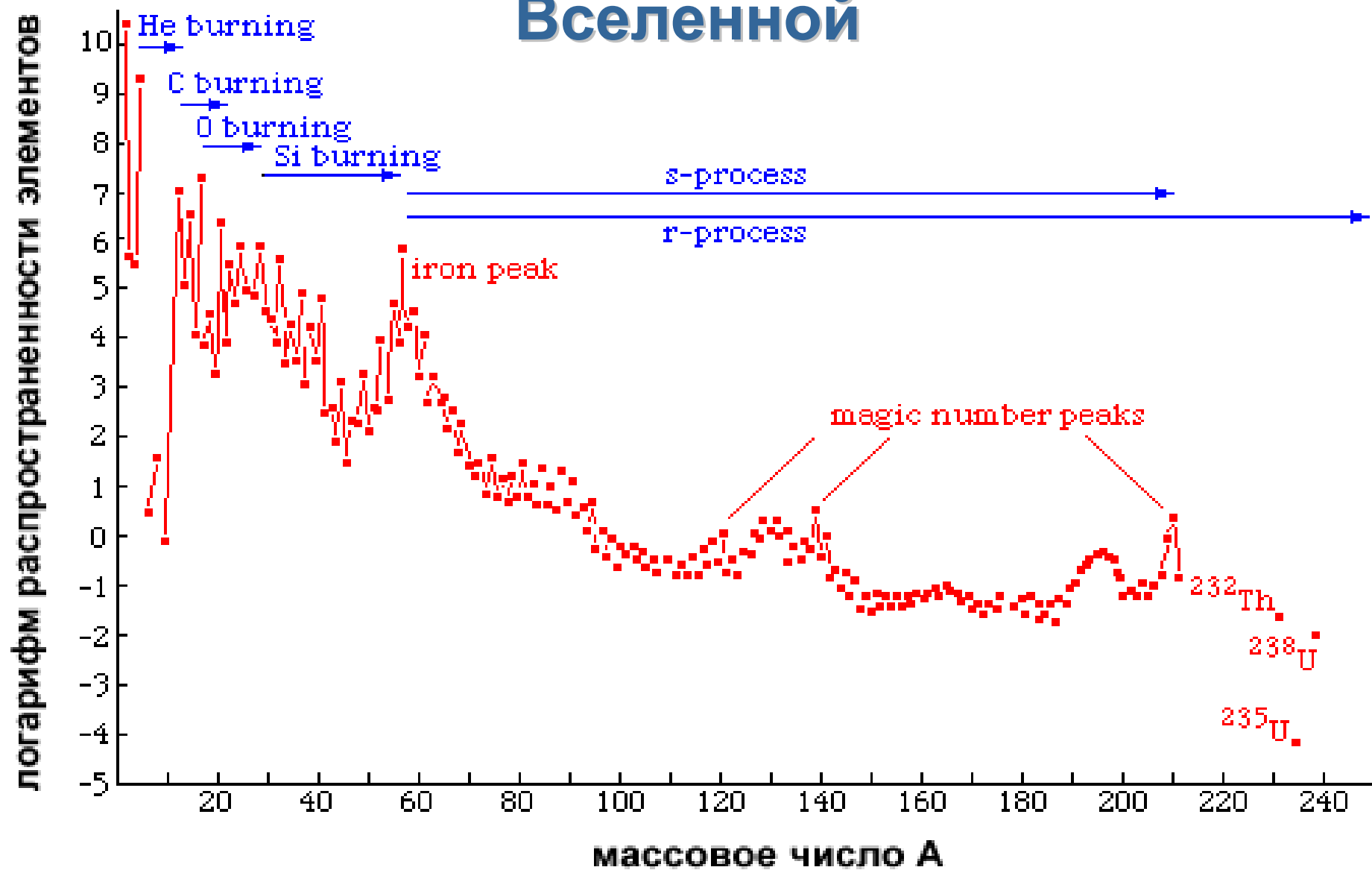

Распространенность Si принята равной 10^6 .

Звезды

Пределы изменения характеристик различных звезд

$$10^{-1} M_{\odot} < M < 100 M_{\odot}$$

$$10^{-4} L_{\odot} < L < 10^6 L_{\odot}$$

$$10^{-2} R_{\odot} < R < 10^3 R_{\odot}$$

$$2 \cdot 10^3 \text{ K} < T < 10^5 \text{ K}$$

Диаграмма Герцшпрунга-Рассела



диаграмма
эволюции
звезд



Рождение звезд

**Звезды
первого
поколения**

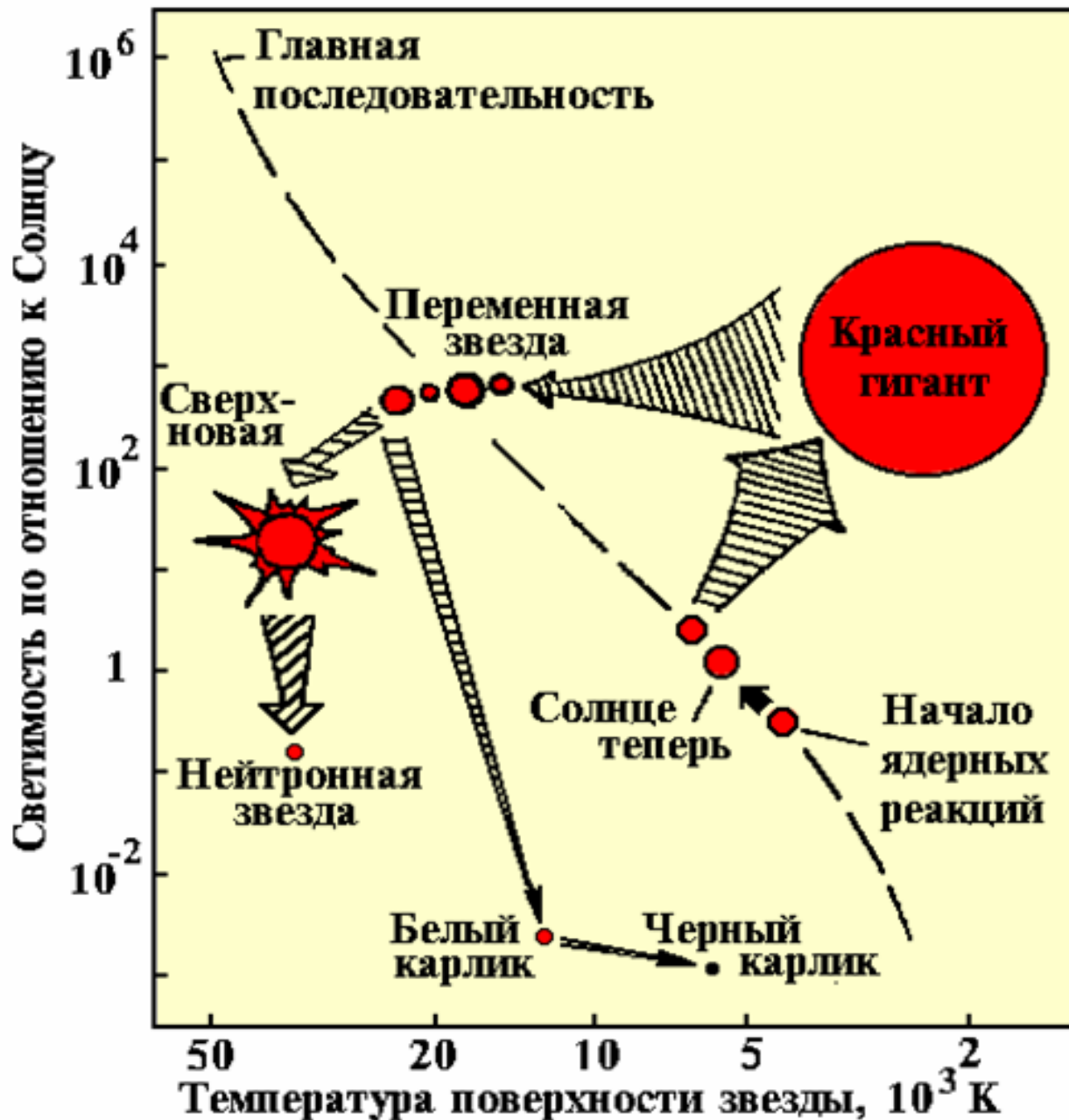
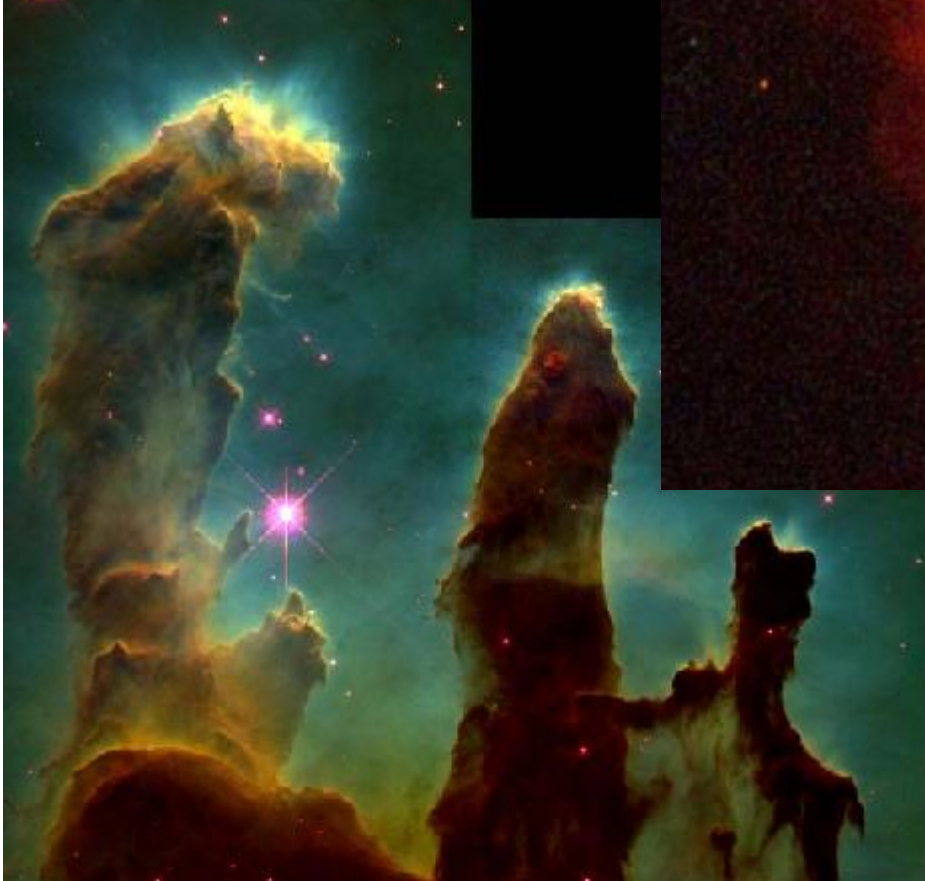
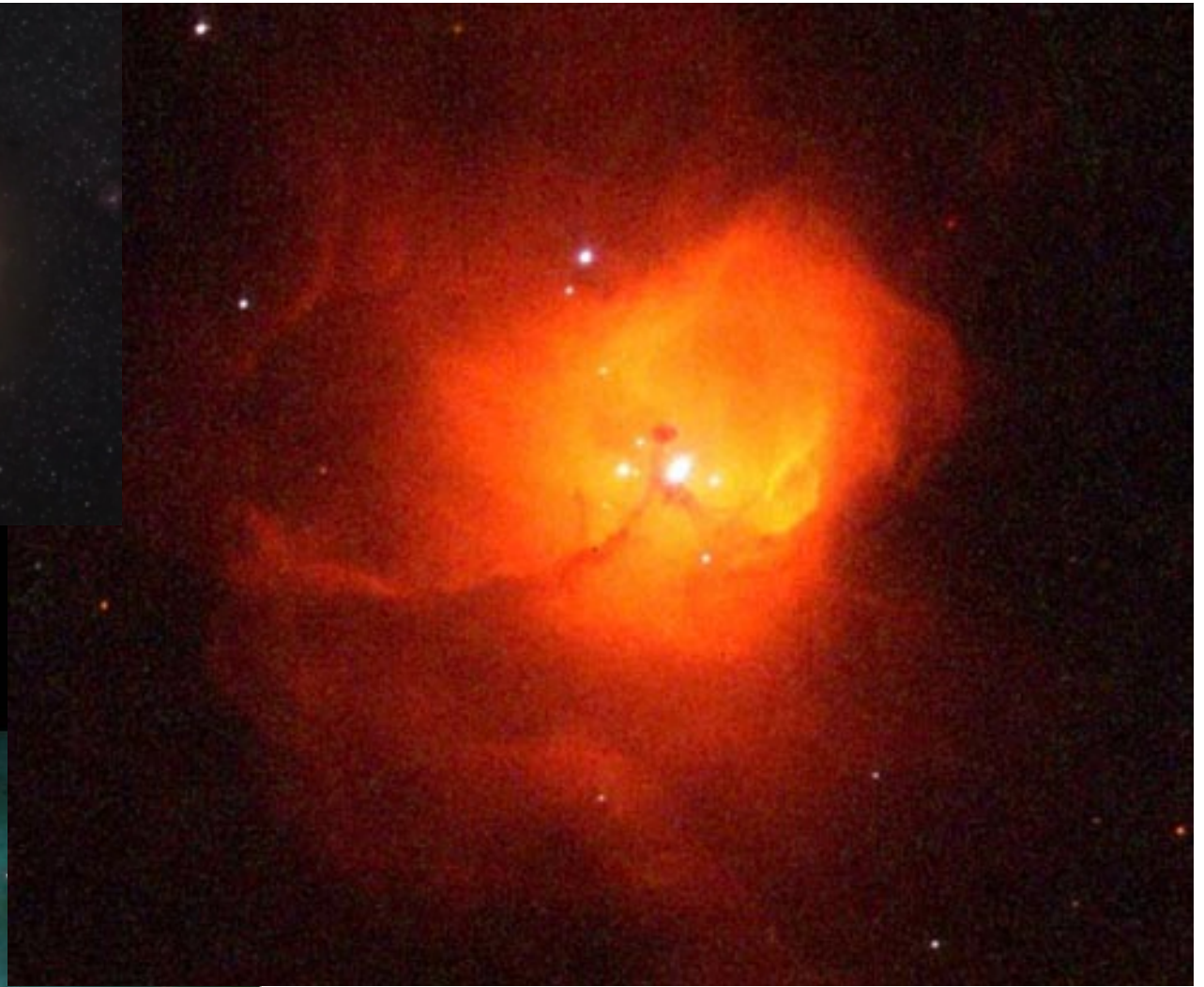
Горение дейтерия

Когда масса вещества звезды в результате аккреции достигает 0.1 массы Солнца, температура в центре звезды возрастает до 1 млн. К и в жизни протозвезды начинается новый этап – **реакции термоядерного синтеза**. Однако эти термоядерные реакции отличаются от реакций, протекающих в звёздах, находящихся в стационарном состоянии, типа Солнца. Протекающая на Солнце реакция синтеза



требует более высокой температуры (≈ 10 млн. К). Температура же в центре протозвезды составляет всего 1 млн. К. При такой температуре эффективно протекает реакция слияния ядра дейтерия



Дейтерий, как и ${}^4\text{He}$, образуется на дозвёздной стадии эволюции Вселенной и его содержание в протозвезде 10^{-4} - 10^{-5} от содержания протонов. Однако этого количества дейтерия достаточно для появления в центре протозвезды эффективного источника энергии.

Горение водорода

Горение водорода

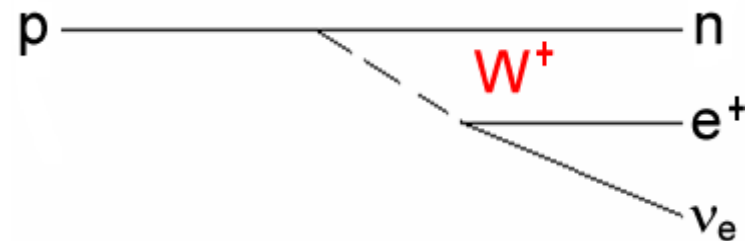
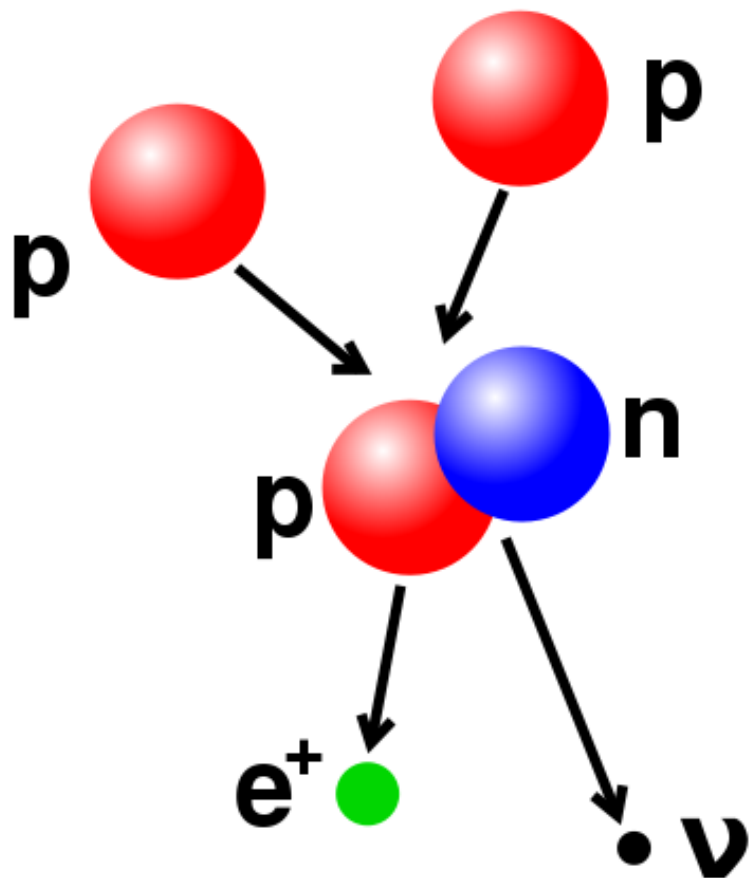

слабое взаимодействие

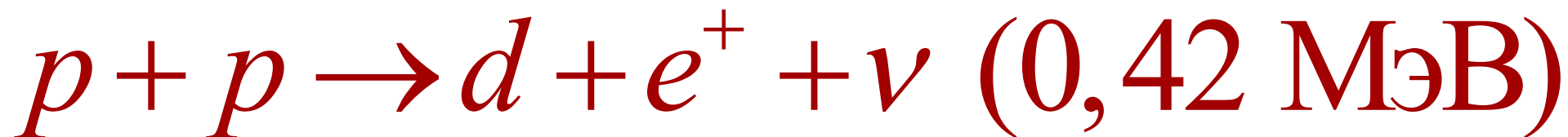
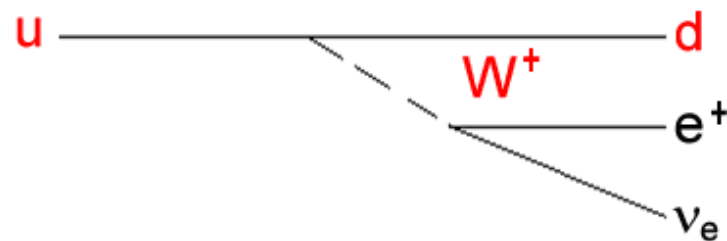

Горение водорода

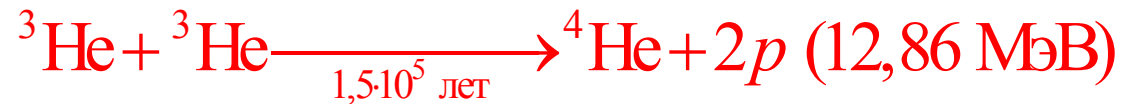
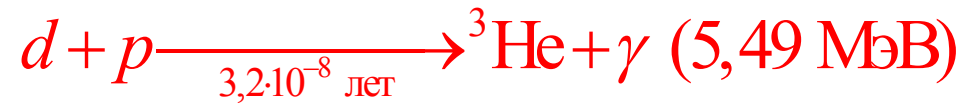
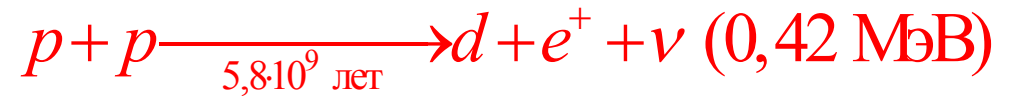
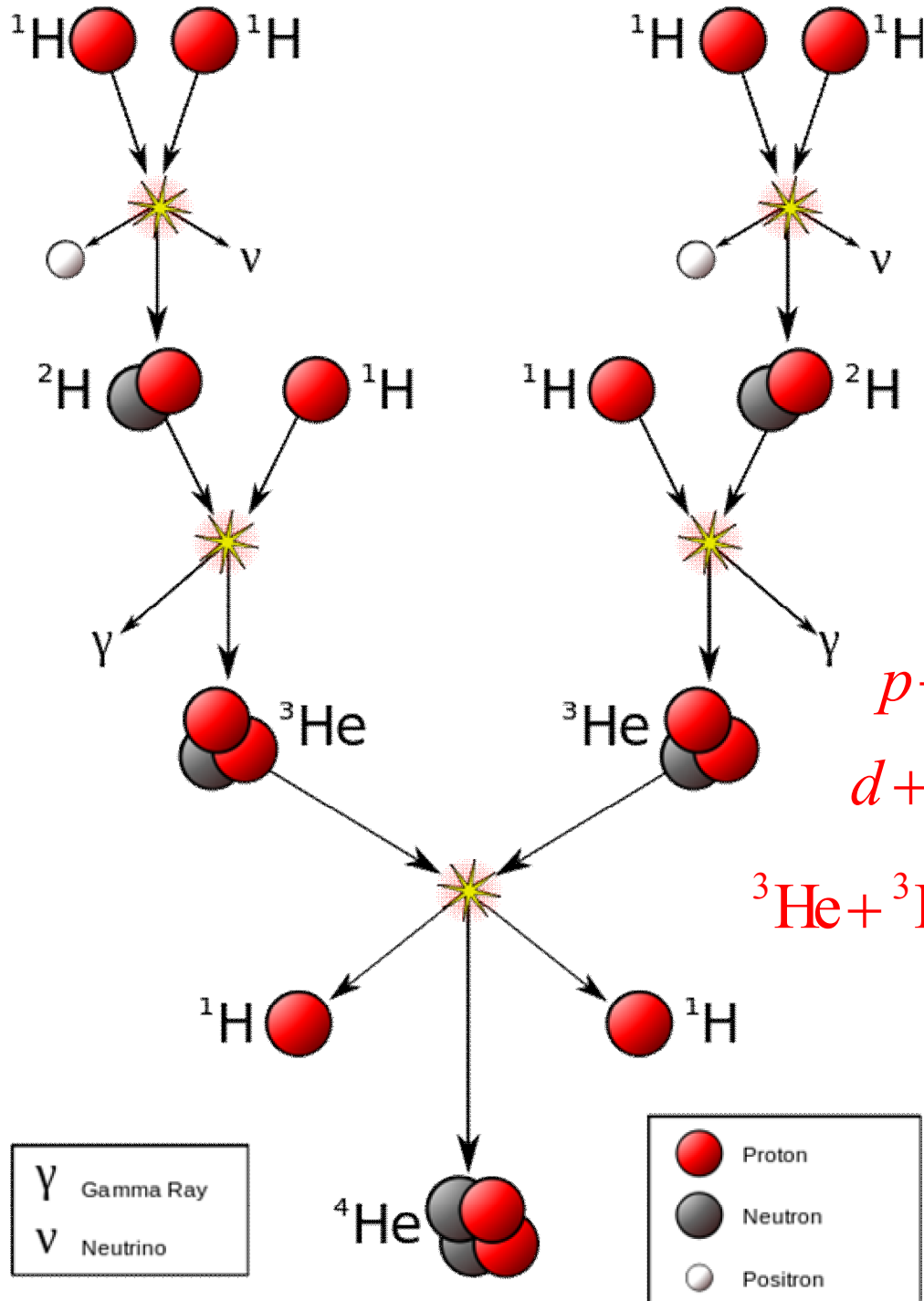

Горение водорода

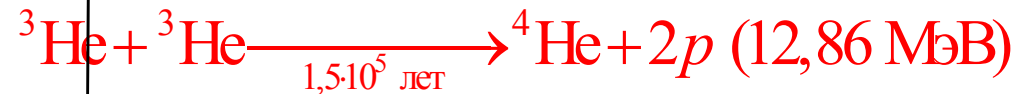
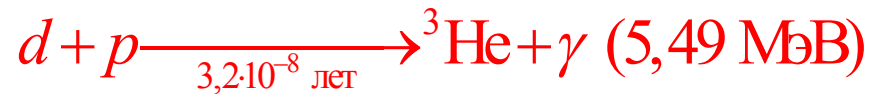
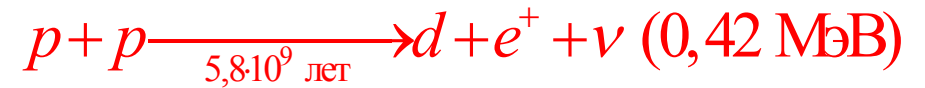
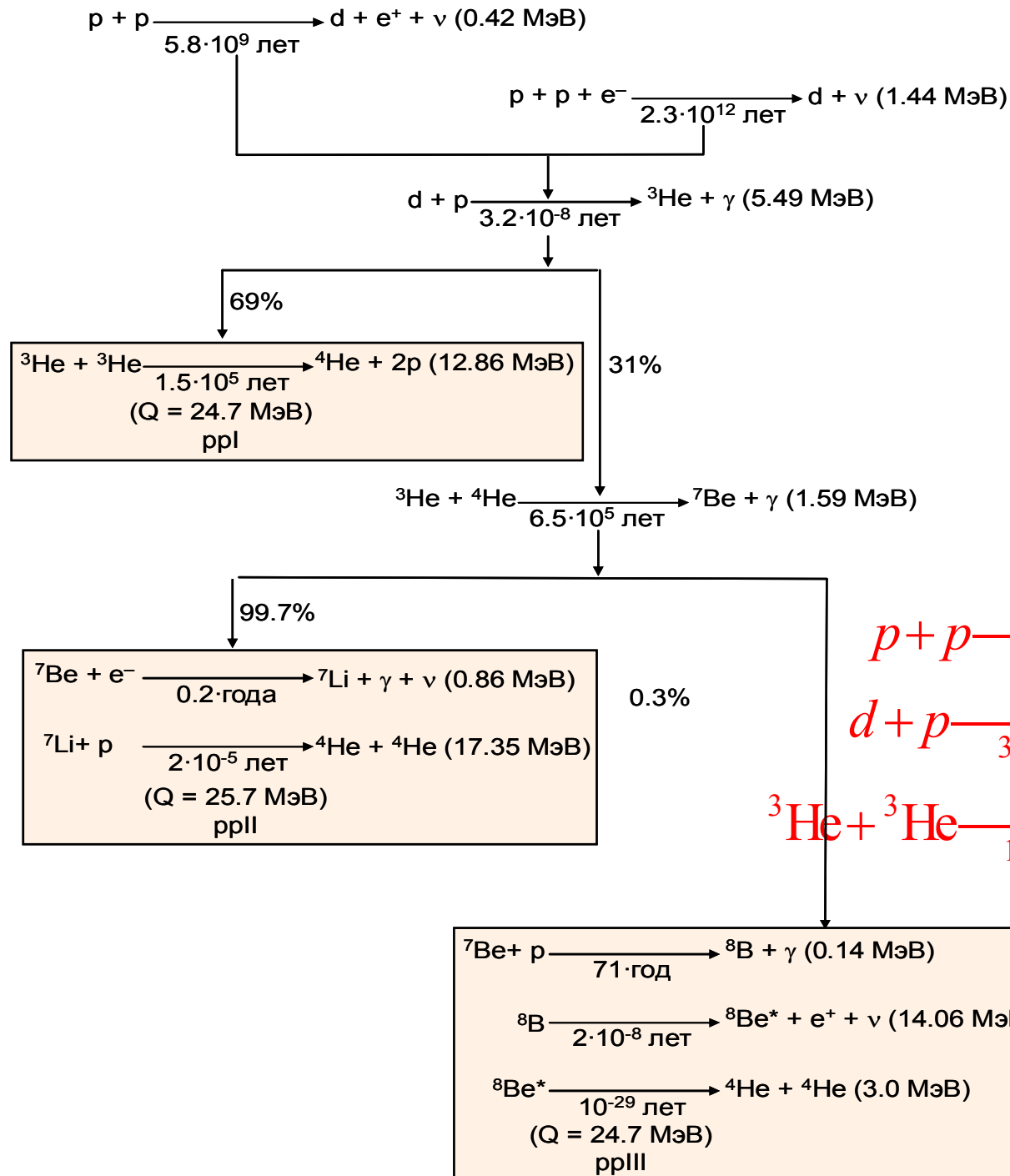

Горение гелия и более тяжелых ядер

Горение гелия

По мере того, как в центральной части звезды сгорает водород, его запасы там истощаются, и накапливается гелий. В центре звезды формируется гелиевое ядро. После того, как водород в центре звезды выгорит, выделение энергии за счёт термоядерной реакции горения водорода прекращается.

Тепловое давление, препятствующее гравитационному сжатию, ослабевает, и гелиевое ядро начинает сжиматься. Сжимаясь, ядро звезды нагревается, и температура в центре звезды продолжает расти.

Кинетическая энергия сталкивающихся ядер гелия увеличивается и достигает в массивной звезде величины, достаточной для преодоления сил кулоновского отталкивания ядер гелия.

Особенностью горения гелия является то, что реакция

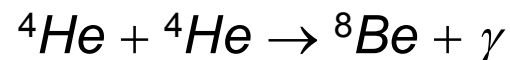

приводит к образованию нестабильного ядра ${}^8\text{Be}$, время жизни которого около 10^{-16} с. Однако из-за высокой плотности ядер ${}^4\text{He}$ оказывается, что прежде, чем ядро ${}^8\text{Be}$ снова распадается на две α -частицы, оно успевает провзаимодействовать ещё с одним ядром ${}^4\text{He}$. В результате образуется стабильное ядро ${}^{12}\text{C}$.

α-процесс в звездах

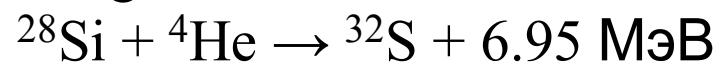
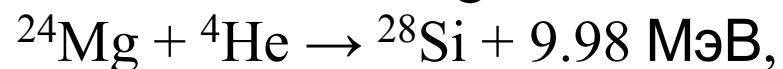
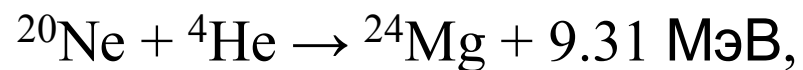
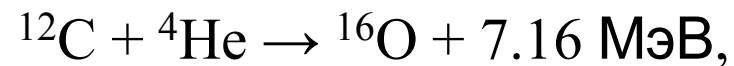
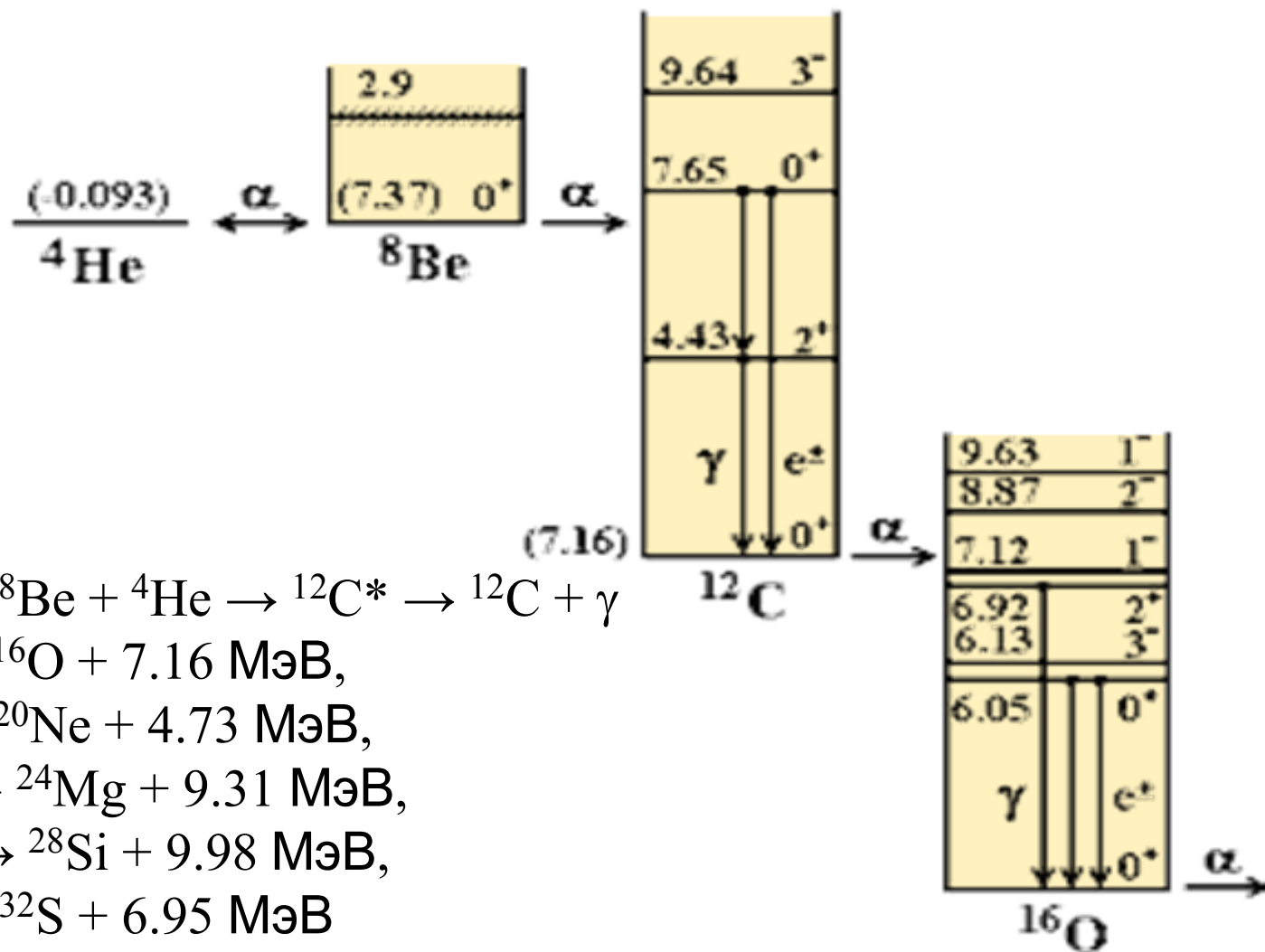
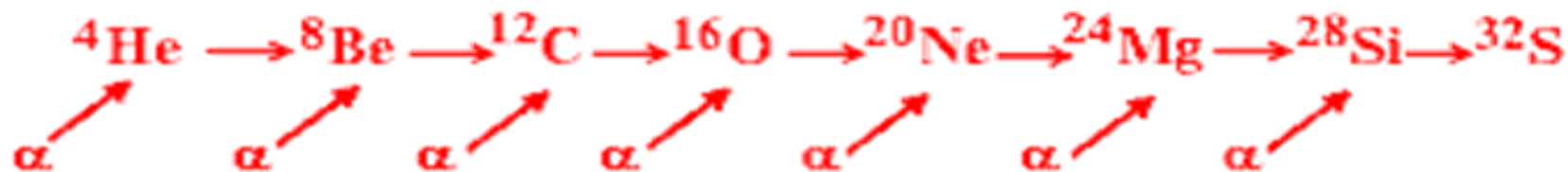

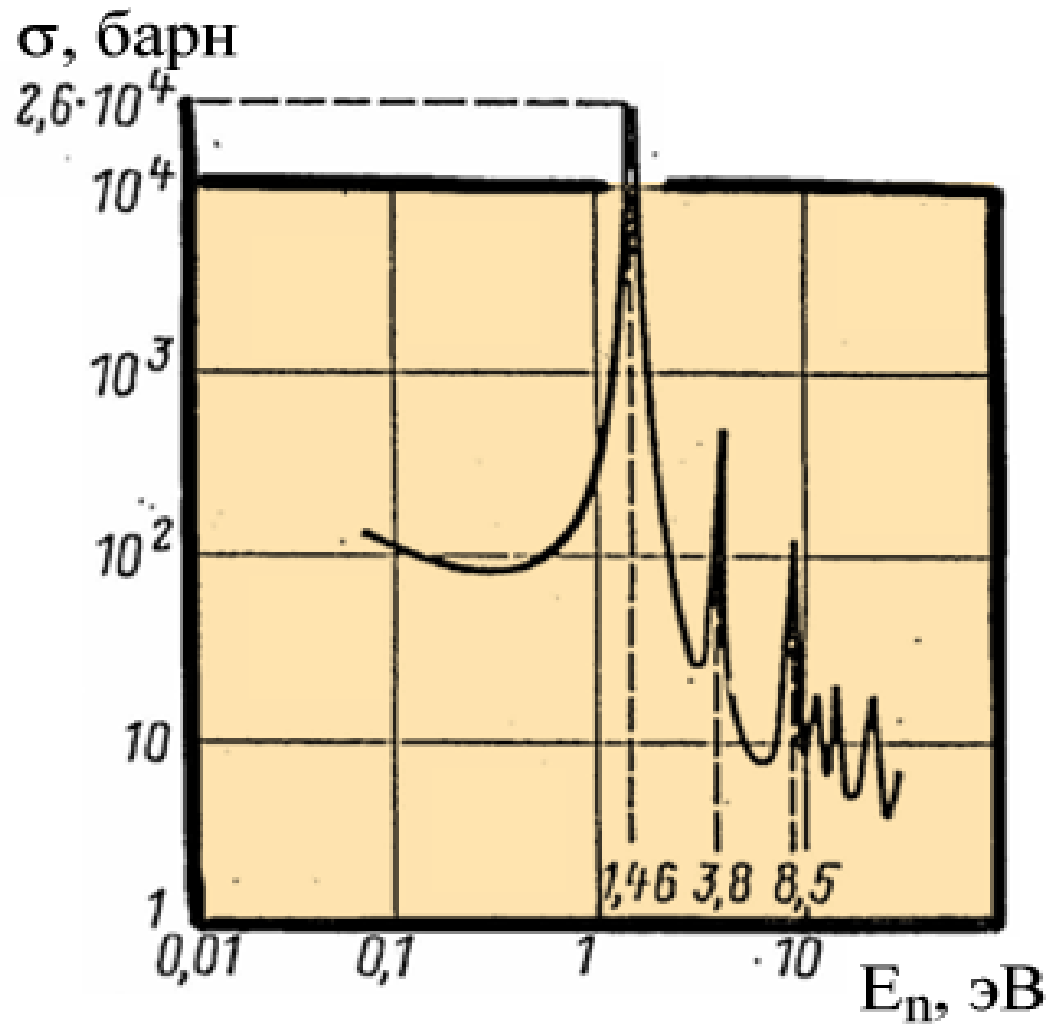

Резонансные реакции

$$\sigma = \pi \hat{\lambda}_{\alpha}^2 \frac{\Gamma_{\alpha}^2}{(E - E_r)^2 + \frac{\Gamma^2}{4}}$$

Формула
Брейта-
Вигнера

Сечение реакции σ и число событий N

$$N = j \cdot n \cdot l \cdot s \cdot \sigma$$

- N – число событий в секунду,
- j – поток частиц a через 1 см^2 поверхности мишени,
- n – число частиц b в 1 см^3 мишени,
- s – площадь мишени в см^2 ,
- l – толщина мишени в см,
- σ – сечение реакции.

$$\begin{array}{c} N \\ \left| \frac{\text{события}}{\text{сек}} \right| = \left| \frac{j}{\text{сек} \times \text{см}^2} \right| \left| \frac{n}{\text{см}^3} \right| \left| l \right| \left| s \right| \left| \sigma \right| \\ \left| \text{см} \right| \left| \text{см}^2 \right| \left| \text{см}^2 \right| \end{array}$$

Горение углерода, кислорода, кремния

$$T = 10^9 - 10^{10} \text{ К}$$

$$\rho = 10^5 - 10^7 \text{ г/см}^3$$



Если звезда массивная ($> 10M_{\odot}$), то в результате термоядерного горения в ней последовательно образуются всё более тяжелые ядра в результате последовательного захвата ядер гелия с образованием α -кратных ядер



и реакции слияния углерода и кислорода

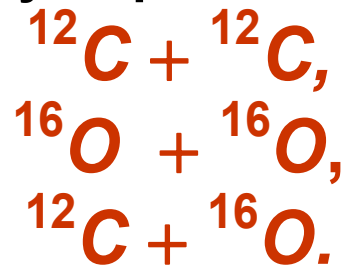

Фотоядерные реакции в звездах

$T \sim 10^9$ К. Существенную роль начинают играть электромагнитные процессы – реакции под действием γ -квантов и электронов. Наряду с ростом энергии фотонов с увеличением температуры ($E_\gamma \sim T$) растёт их число ($N_\gamma \sim T^4$).

Реакции фоторасщепления кремния:

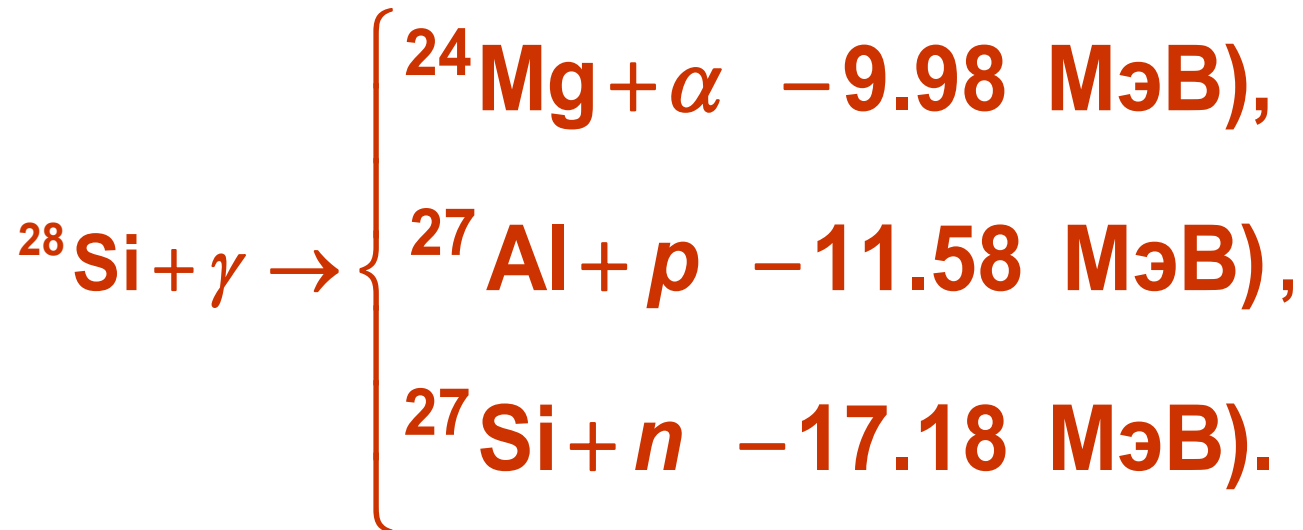

В результате появляется большое количество n , p и α -частиц и их роль в горении кремния увеличивается. ${}^{28}\text{Si}$ и образующиеся продукты с большим Z , облучаясь в потоках n , p , α и γ , в термодинамическом равновесии формируют большинство элементов в районе железного максимума.

Синтез элементов He.....Ge

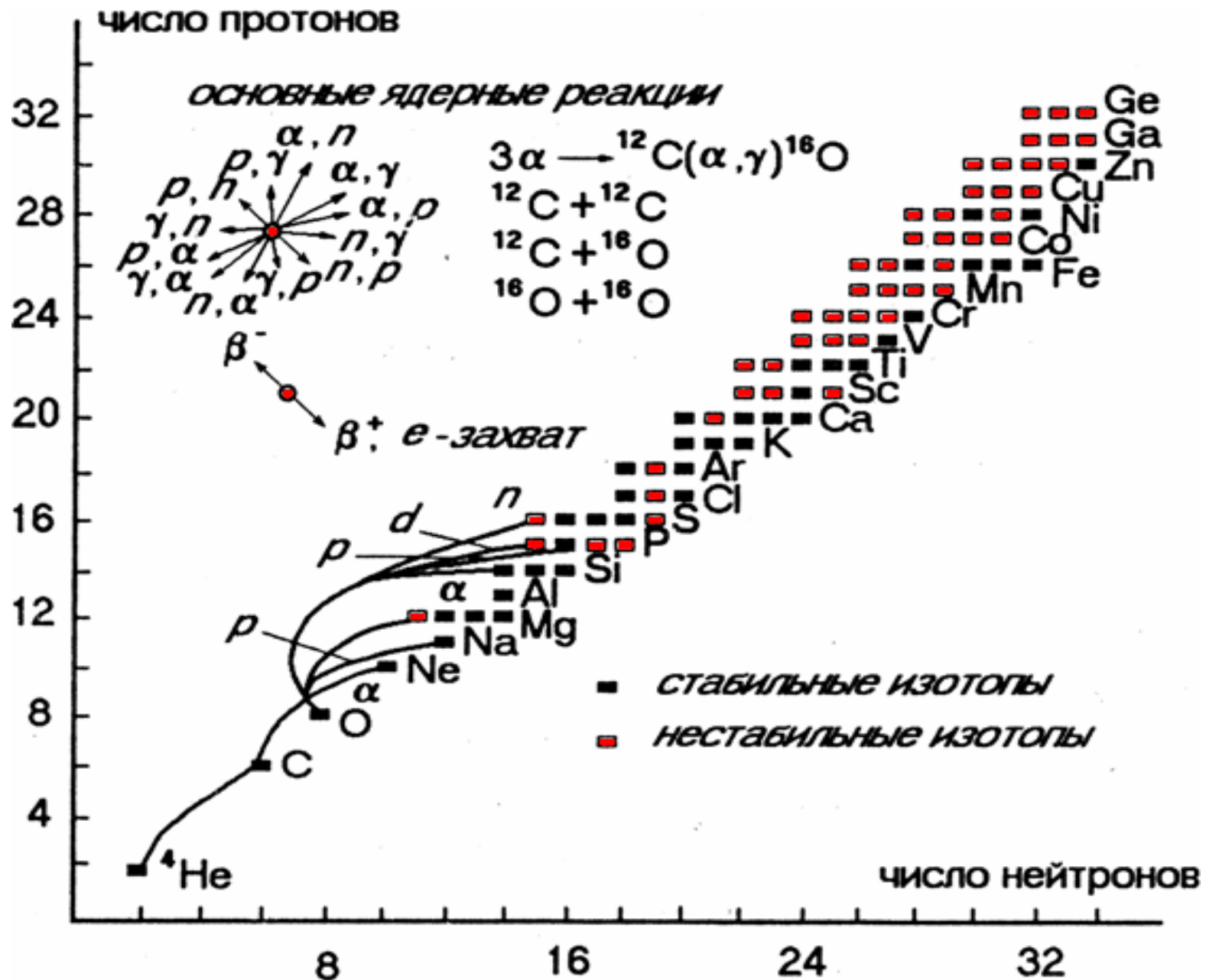

Предел термоядерного синтеза

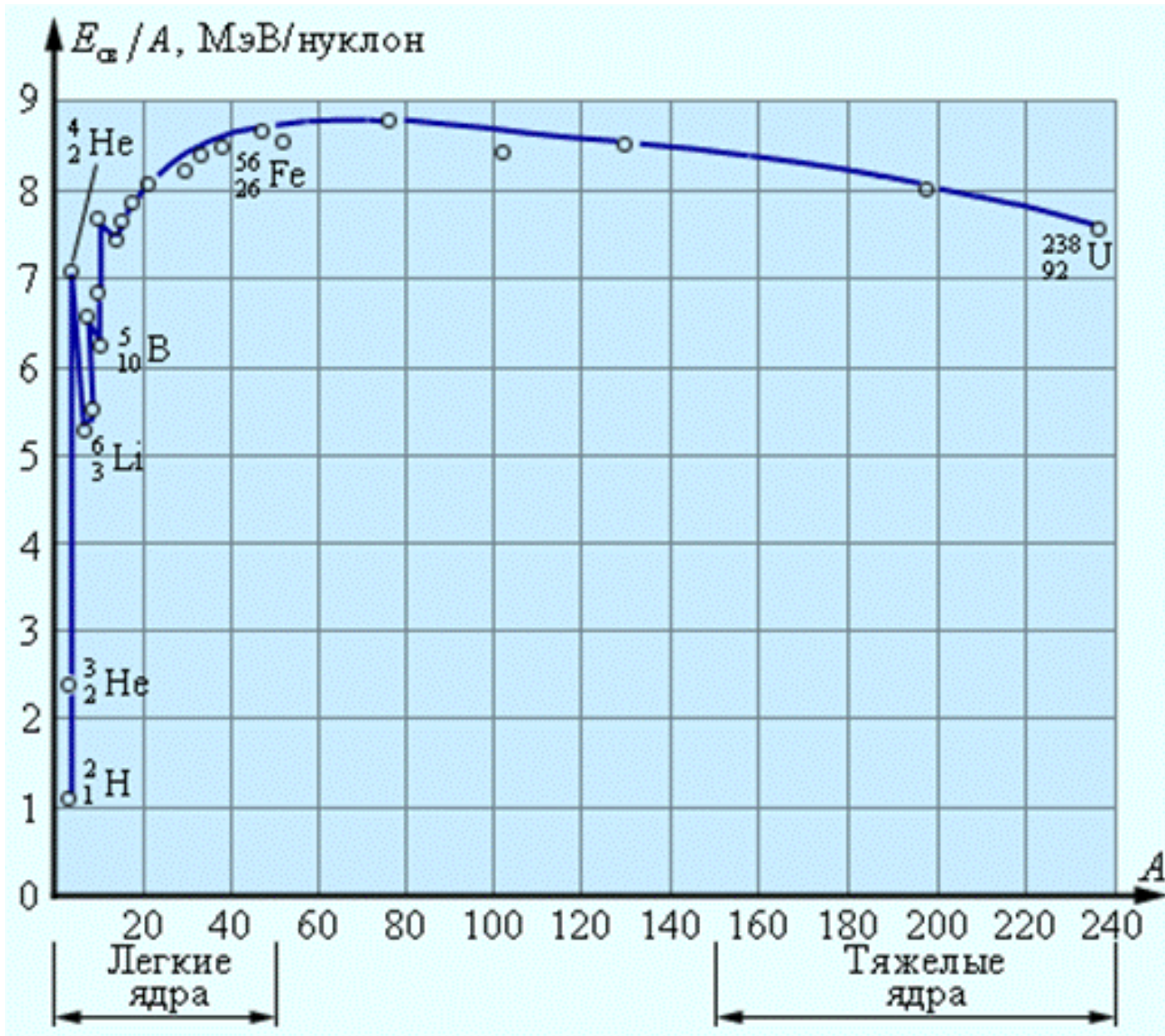

удельная
энергия
связи
атомных
ядер

Звезды второго поколения

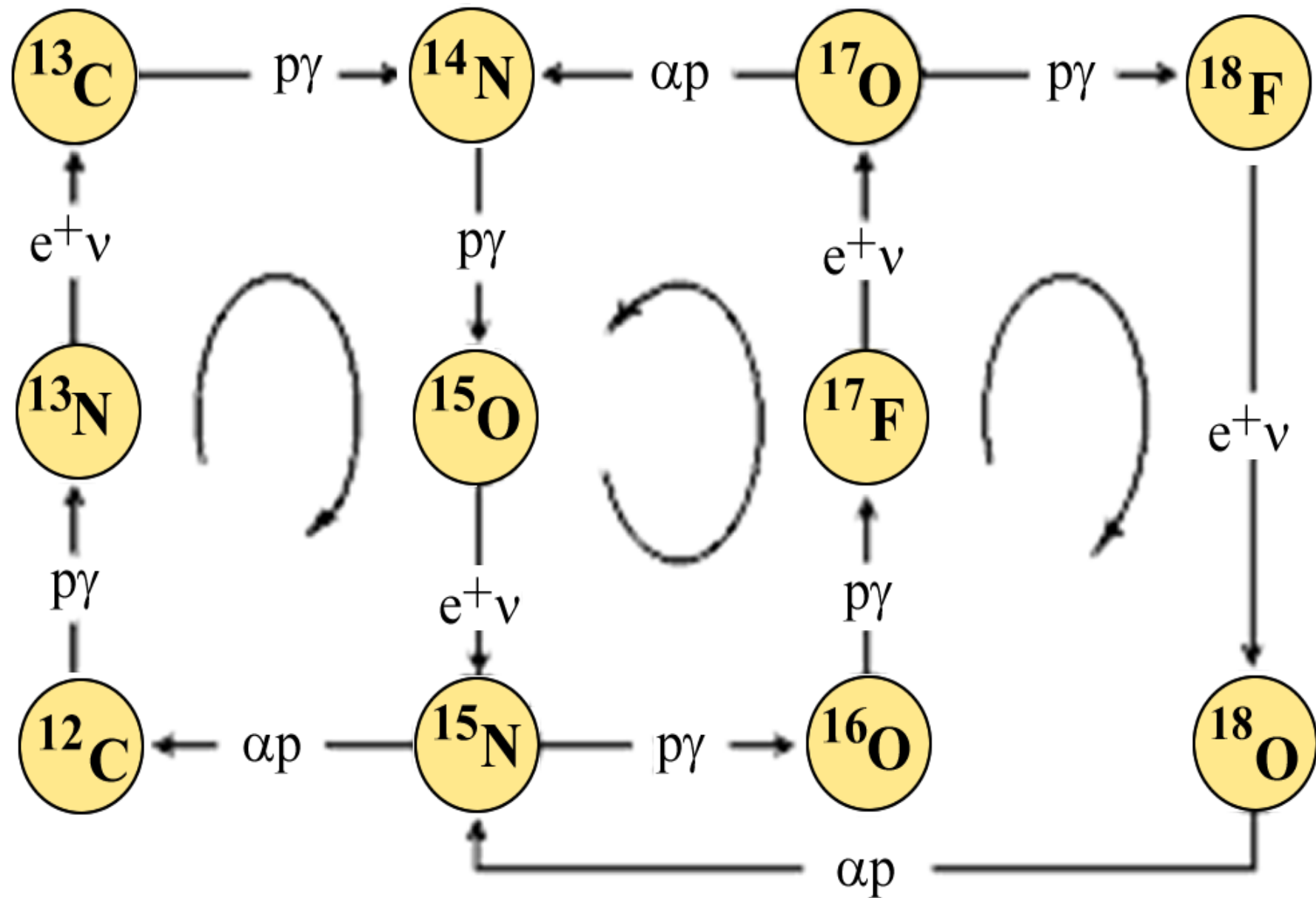

**CNO-цикл
и солнечные нейтрино**

CNO - ЦИКЛ

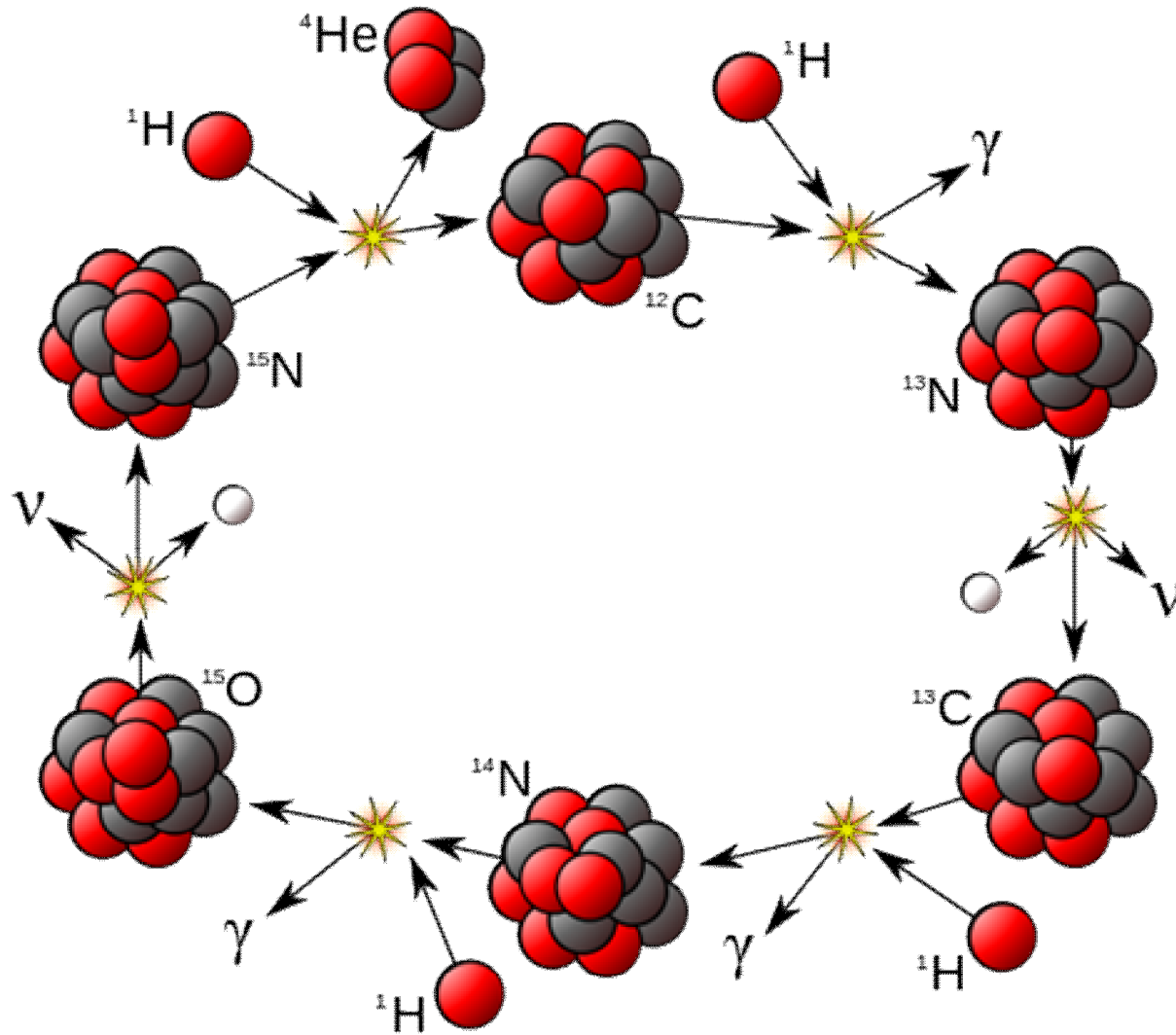

CNO - ЦИКЛ



	Proton	γ	Gamma Ray
	Neutron	ν	Neutrino
	Positron		

CNO - цикл

Цепочка реакций I

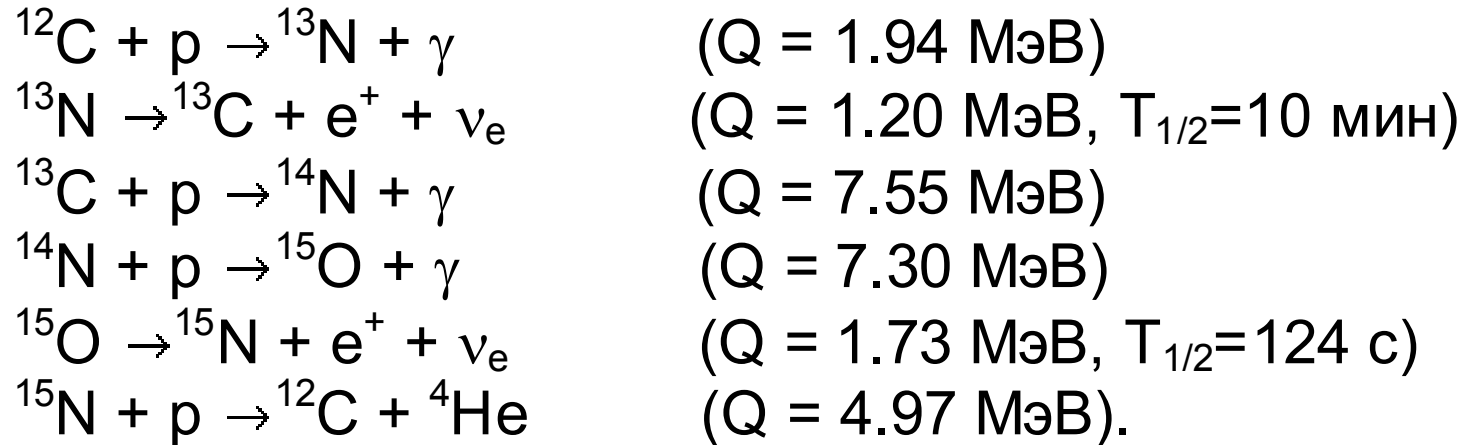

Цепочка реакций II

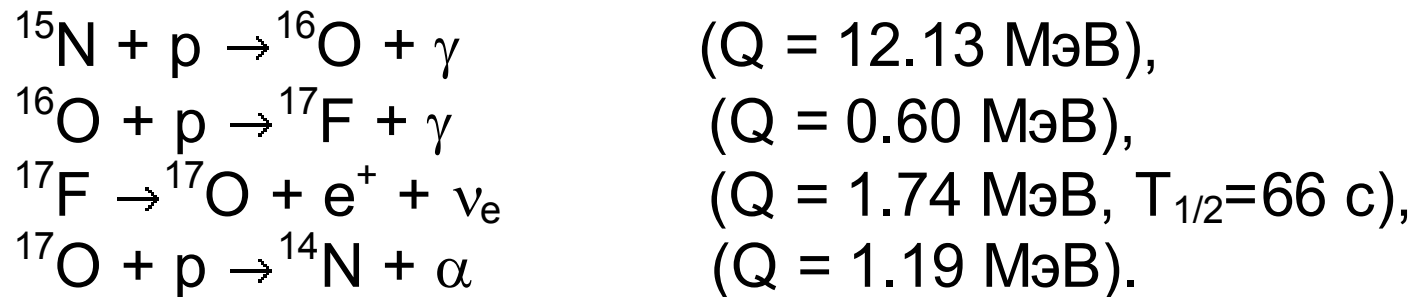

Цепочка реакций III

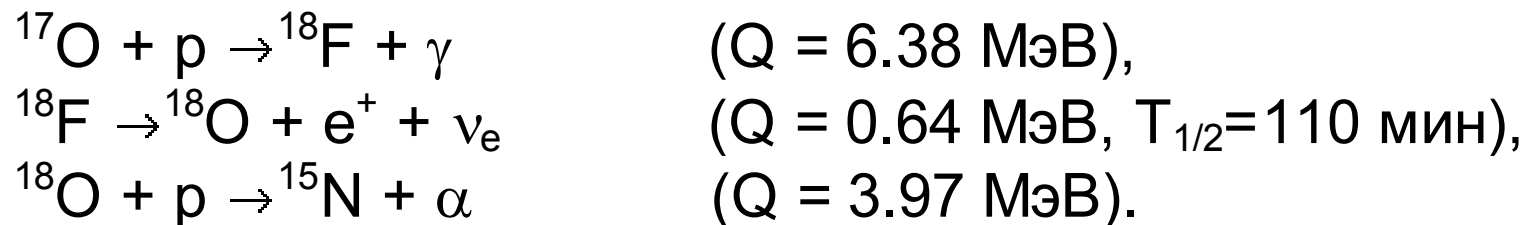

PP и CNO-циклы

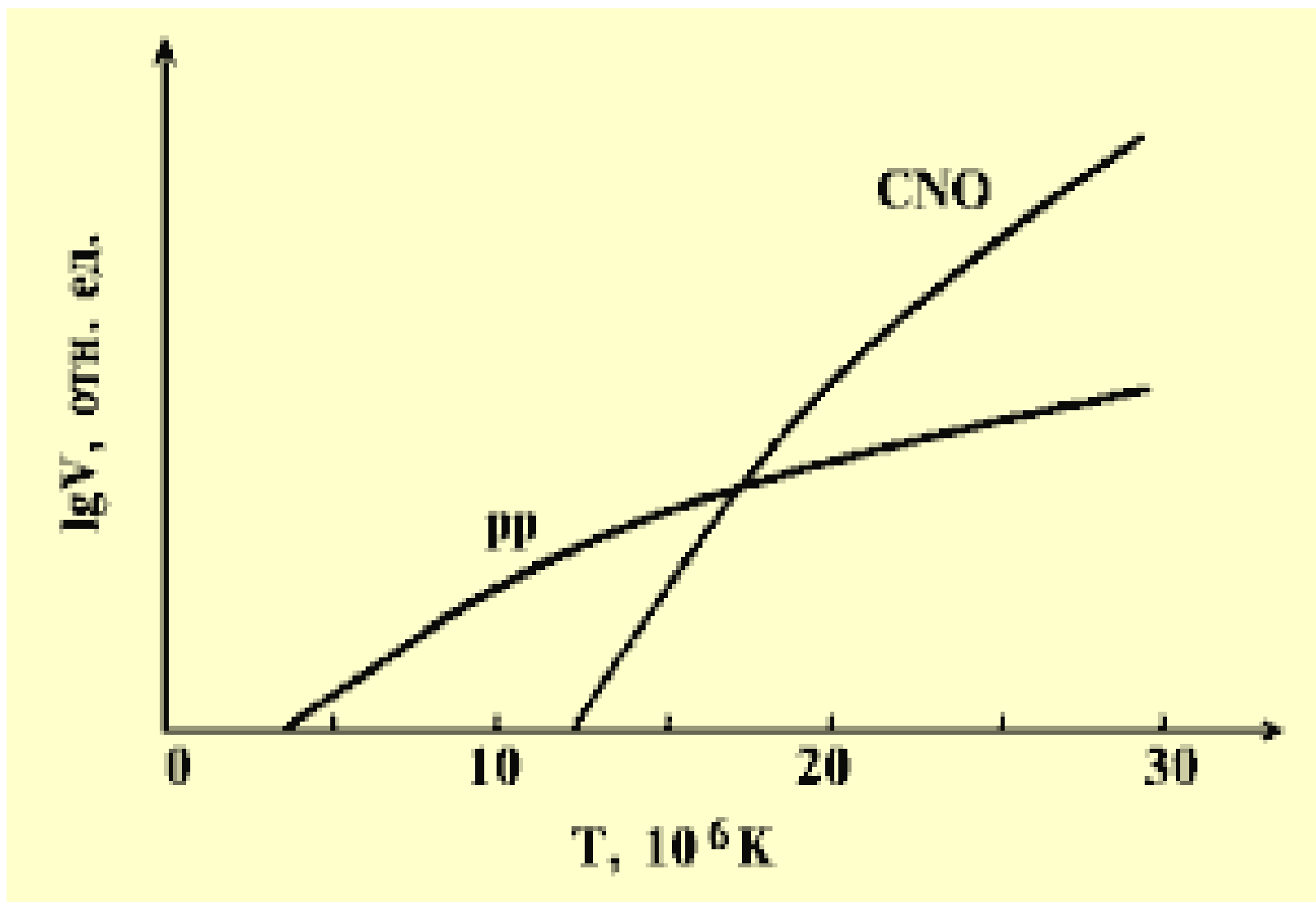

Температура в недрах Солнца $\sim 13 \cdot 10^6$ К, поэтому оно светит в основном за счет энергии, выделяющейся в водородном цикле.

Источники солнечных нейтрино

Водородный цикл

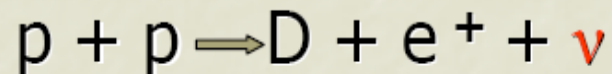

E_ν (МэВ) Поток ($\text{см}^{-2}\text{с}^{-1}$)

0 – 0.42 $6 \cdot 10^{10}$

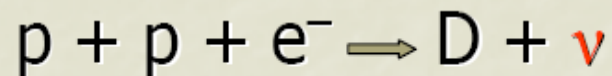

1.44 $1.4 \cdot 10^8$

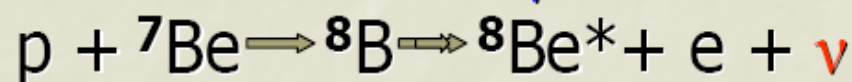
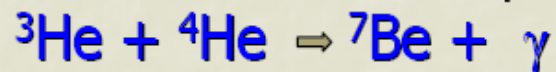
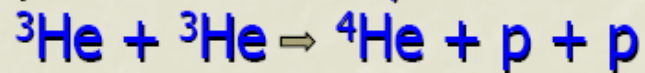
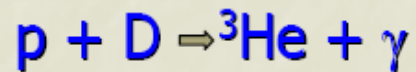

0 – 15 $5.8 \cdot 10^6$

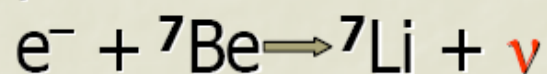

0.83 $4.7 \cdot 10^9$

CNO цикл

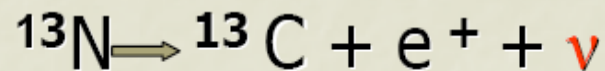
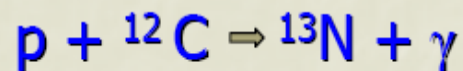

0 – 1.199 $6 \cdot 10^8$

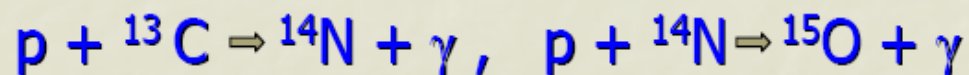

0 – 1.732 $5 \cdot 10^8$

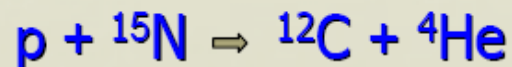

Солнечные нейтрино

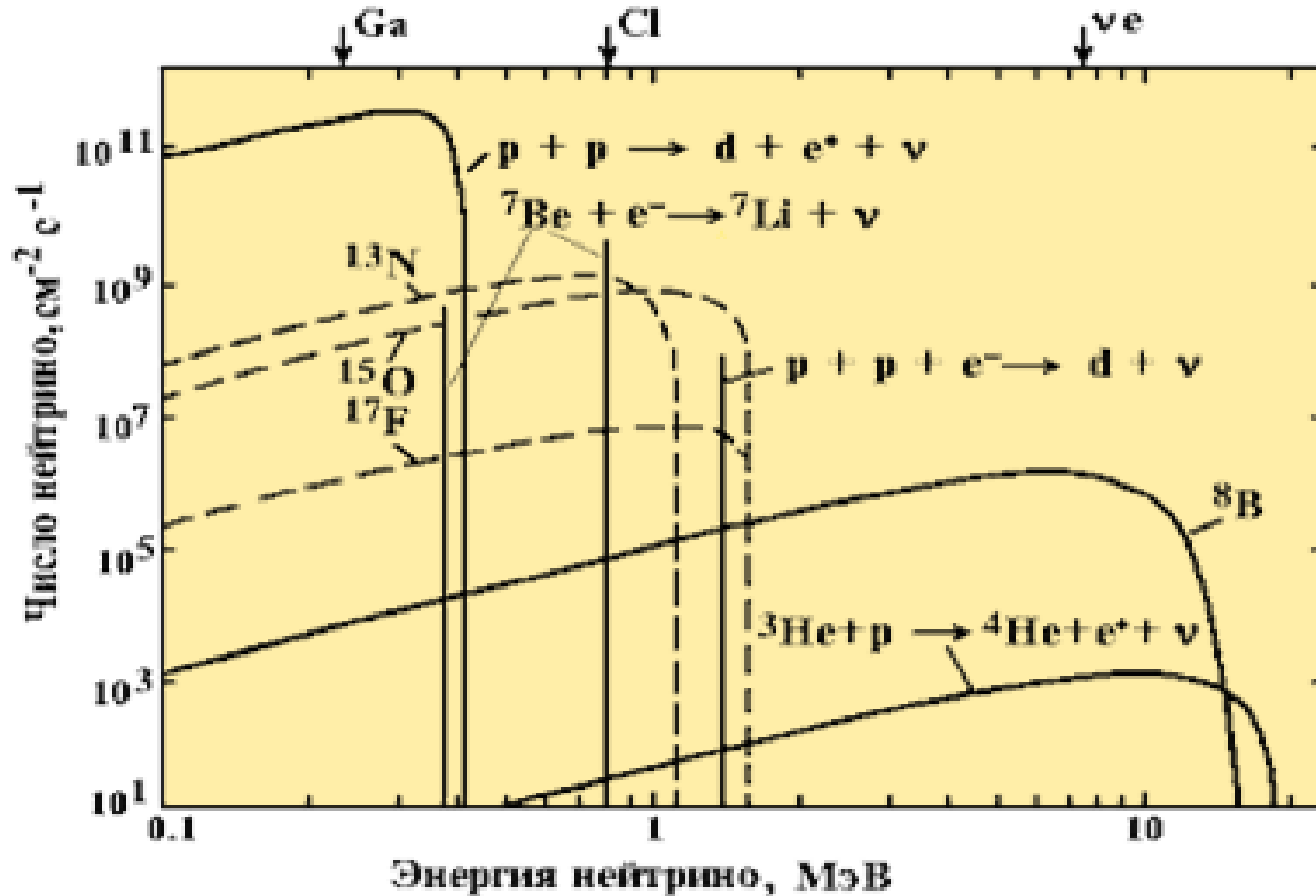

Спектр нейтрино, образующихся на Солнце в результате горения водорода в реакции $4p \rightarrow \alpha$ и в CNO-цикле.

Детектор Дэвиса

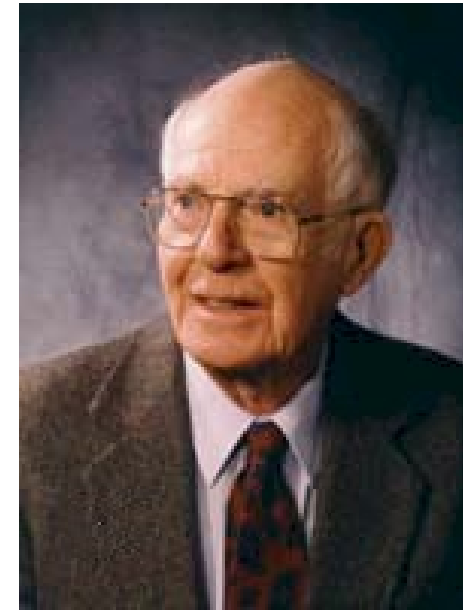

Р. Дэвис
1914-2006

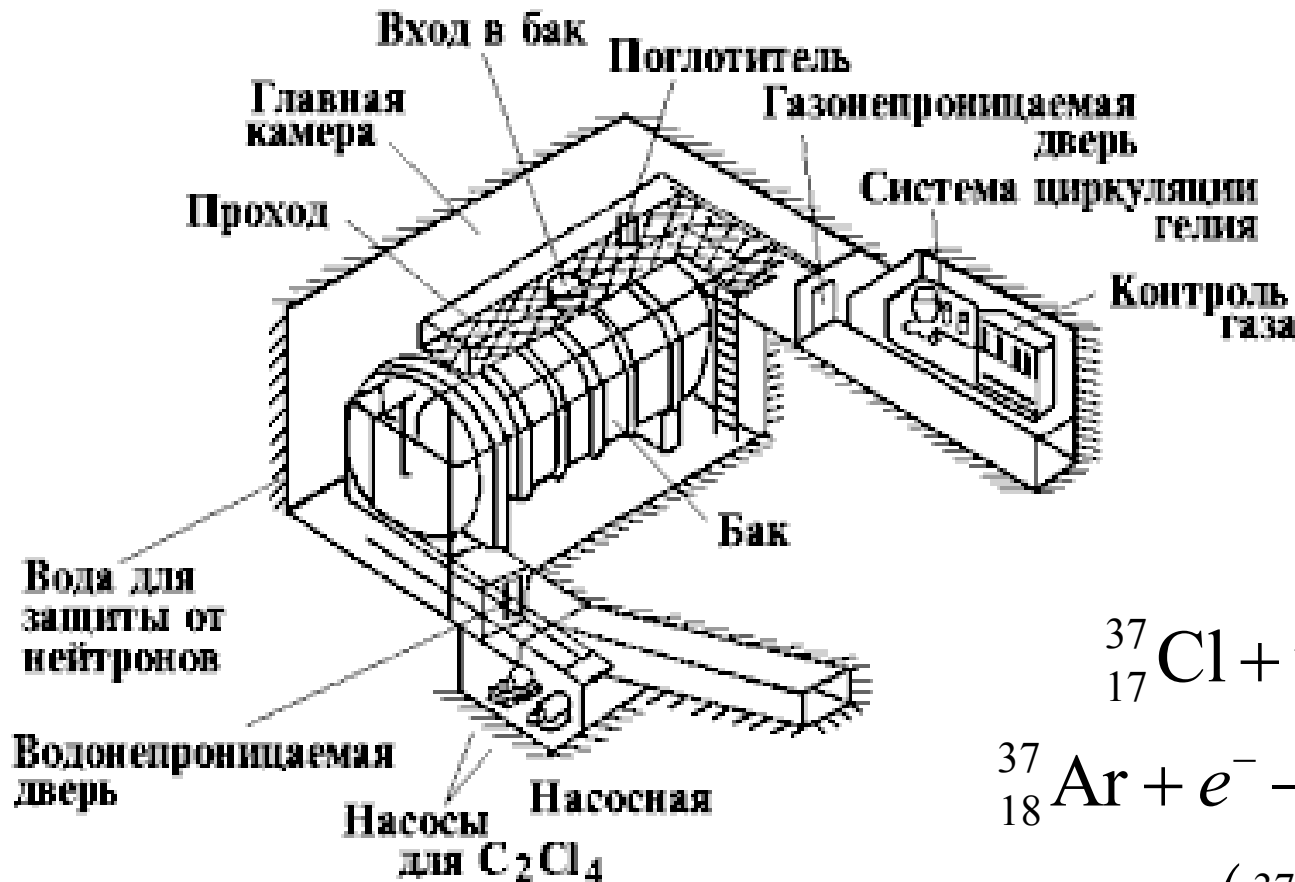

$$T_{1/2} \left({}_{18}^{37}\text{Ar} \right) = 35 \text{ дней}$$

Для регистрации солнечных нейтрино Дэвисом был сконструирован детектор, содержащий 615 тонн тетрахлорэтилена.

Ядерные реакции синтеза в звёздах различной массы

Масса, M_{\odot}	Возможные ядерные реакции
0.08	Нет
0.3	Горение водорода
0.7	Горение водорода и гелия
5.0	Горение водорода, гелия, углерода
25.0	Все реакции синтеза с выделением энергии

Эволюция массивной звезды $M > 25 M_{\odot}$

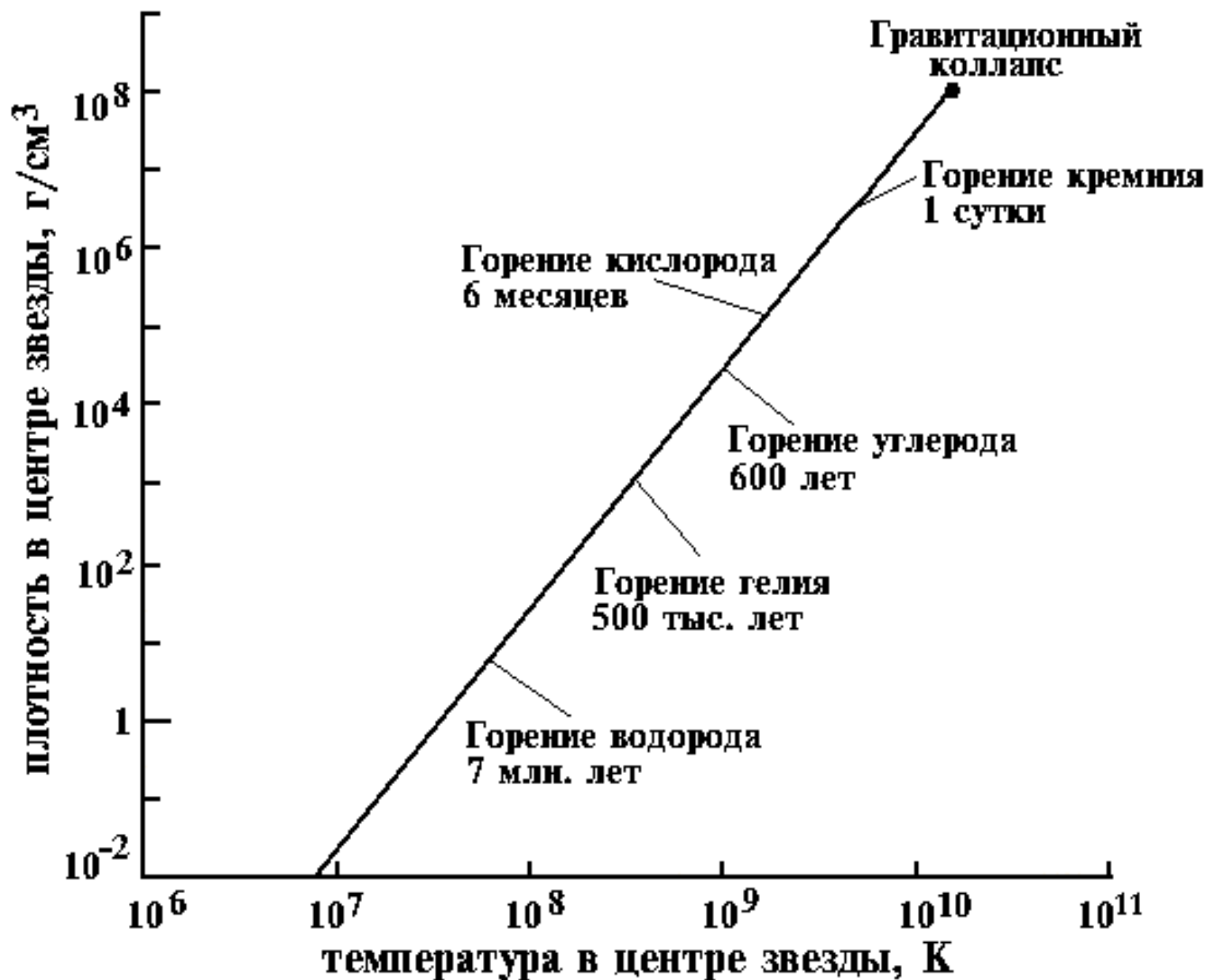

Эволюция массивной звезды $M > 25 M_{\odot}$

